

Compósito multiuso para colagem, vedação e restauração



BELZONA[®]

1 1 1 1



Belzona 1111 (Super Metal) é um compósito epóxi 100% sólido, de cura a frio, reforçado com liga de aço-silício.

Esse material pode ser usado em diversas aplicações, incluindo colagem, enchimento, moldagem, restauração, bandagens, vedação e preenchimento.

Ele não retrai durante a cura em serviço, permitindo obter as dimensões e a geometria exatas. Belzona 1111 assegura desempenho duradouro em serviço, suportando flutuações de temperatura e pressão, cargas e tensões, bem como impactos e abrasão.

Sua validade de 5 anos faz de Belzona 1111 um item de estoque de valor inestimável para muitos profissionais de manutenção.



DADOS TÉCNICOS	Proporção de Mistura (Base: Solidificante)	3:1 por volume	5:1 por peso
	Vida Ativa	15 minutos a 25 °C	
	Vida Útil	5 anos	
	Resistência ao Calor Seco	200 °C	
	Aderência (Cisalhamento por Tração)	Aço macio - 19,2 MPa	Aço inoxidável - 20,4 Mpa
	Resistência à Compressão	66,3 MPa a 20 °C	
	Capacidade Volumétrica	398 cm ³ /kg	
	Temperatura de Distorção Térmica	53 °C a 20 °C	91 °C a 100 °C
	Resistência à Abrasão	Rodas Abrasivas H10 (úmido) 852 mm ³	CS17 - 24 mm ³ (seco)

TEMPOS DE CURA	Temperatura	10 °C	15 °C	20 °C	25 °C
	Sem carga ou imersão	3 horas	2¼ horas	1¾ hora	1 hora
	Usinagem e/ou carga leve	4 horas	3 horas	2 horas	1½ hora
	Carga mecânica ou térmica plena	2 dias	1½ dia	1 dia	20 horas
	Imersão em produtos químicos	4 dias	3 dias	2 dias	1½ dia

*Consulte a Ficha de especificações do produto (PSS) e as Instruções de uso (IFU) para ver os dados técnicos mais recentes.

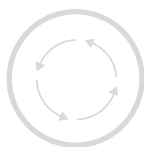

MULTIPROPÓSITO



ALTO DESEMPENHO



APLICAÇÃO SIMPLES

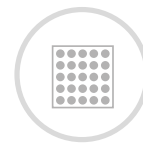

100% SÓLIDO

Áreas de aplicação:

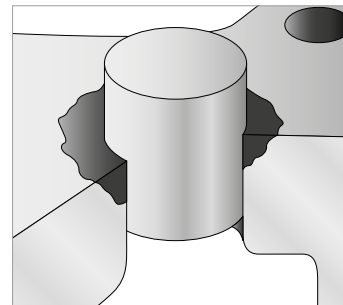
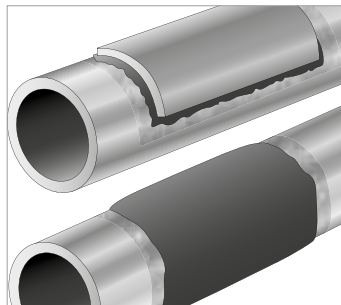
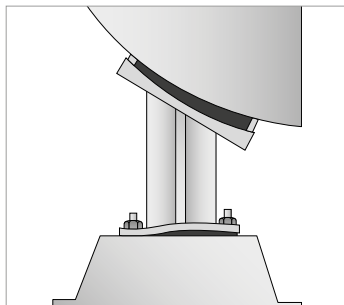

Colagem e enchimento



Moldagem e restauração



Bandagens e Reforços



Vedação e preenchimento

Principais vantagens:

- **Multipropósito**

Pode ser usado para colagem, enchimento de vãos irregulares, moldagem, restauração e bandagens.

- **Durável**

Alta resistência à compressão, a impactos e à abrasão.

- **Alta precisão**

Adapta-se com precisão a contornos e pode ser usinado com ferramentas convencionais.

- **Aplicação simples**

Fácil de misturar e aplicar sem ferramentas especializadas.

- **Versátil**

Adere bem a quase todos os substratos e pode ser aplicado em seções delgadas e espessas em uma mesma operação.

- **100% Sólido**

Não retrai, expande nem contrai durante a cura.

Para obter mais informações, entre em contato com o representante local Belzona:

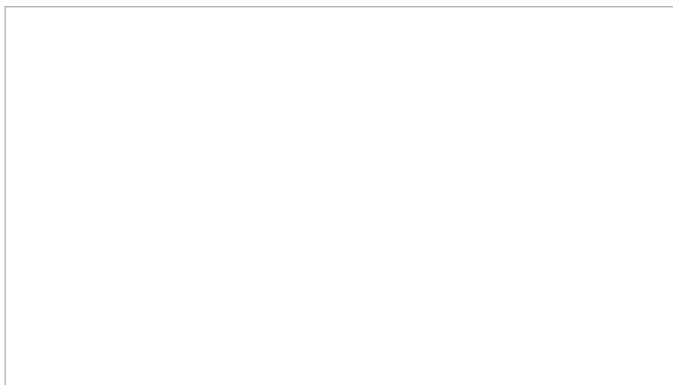

PRODUTOS DE QUALIDADE - SUPORTE TÉCNICO

Os produtos Belzona são fabricados segundo um sistema de gerenciamento da qualidade registrado, em conformidade com a norma ISO 9001.

A Belzona tem uma rede de distribuição global de mais de 140 distribuidores que operam em 120 países. O suporte local é fornecido por um Consultor técnico treinado, que diagnostica o problema, recomenda a solução e fornece supervisão e consultoria 24 horas no local da aplicação.